

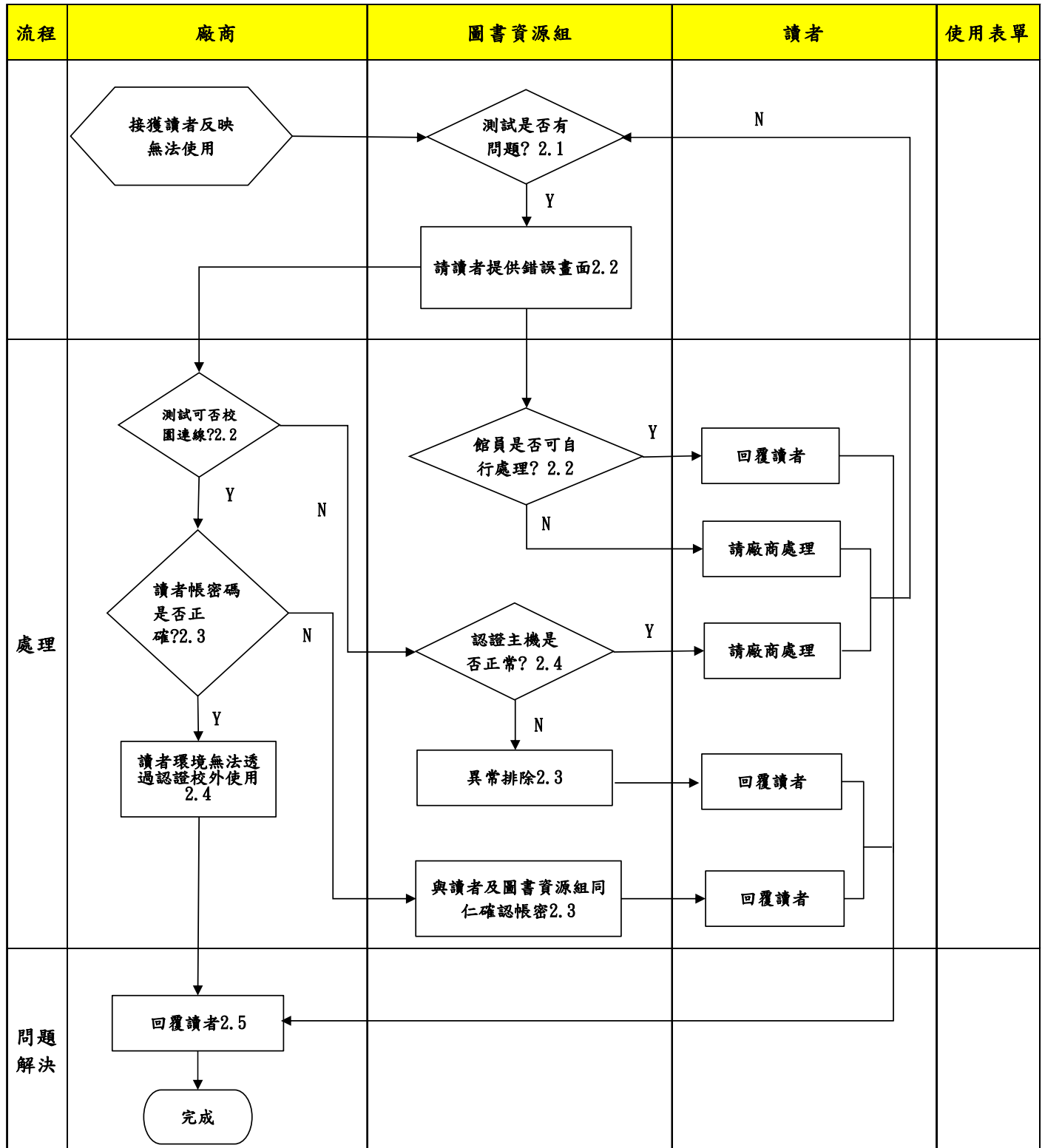



文件名稱	電子資源使用管理及問題排除作業程序		
文件編號	LBR-010	版次	4
提案單位	圖書資訊處圖書資源組		

1. 作業流程圖：

電子資源使用管理及問題排除作業程序



	文件名稱	電子資源使用管理及問題排除作業程序		
	文件編號	LBR-010	版次	4
	提案單位	圖書資訊處圖書資源組		

2. 作業程序：

- 2.1. 電子資源無法使用問題時，先與讀者確認其使用地點在校園內或校園外。
- 2.2. 若使用地點在校園內，先測試資料庫是可否使用；若無法使用，則向廠商反應問題；若可以使用，則請讀者提供使用過程中之錯誤訊息及畫面，如館員無法自行判斷錯誤原因則轉給廠商後續處理。
- 2.3. 若使用地點在校園外，且利用辦公室內電腦測試是否可以使用。並且指導讀者其設定方法並與其確認圖書館帳號密碼及是否為有效讀者；若非有效讀者則無法從校外認證使用；為有效讀者且帳密正確者，則可從校外認證使用。
- 2.4. 若使用地點在校園外，經電腦測試亦無法使用，則請本組同仁確認校外認證主機是否正常運作，若不正常則請同仁進行後續處理，若正常則將問題轉給廠商後續處理。
- 2.5. 回覆讀者處理結果。

3. 控制重點：

- 3.1. 僅限開南大學教職員、在校學生校外連線使用圖書館電子資源之用。
- 3.2. 輸入的 e-mail 帳號為學校所提供的信箱帳號。

4. 依據及相關文件：

無

5. 使用表單：

無